

sicher & gesund

SOZIALVERSICHERUNGSANSTALT
DER BAUERN



www.svb.at

MOTORSÄGEN- SCHNEIDETECHNIK

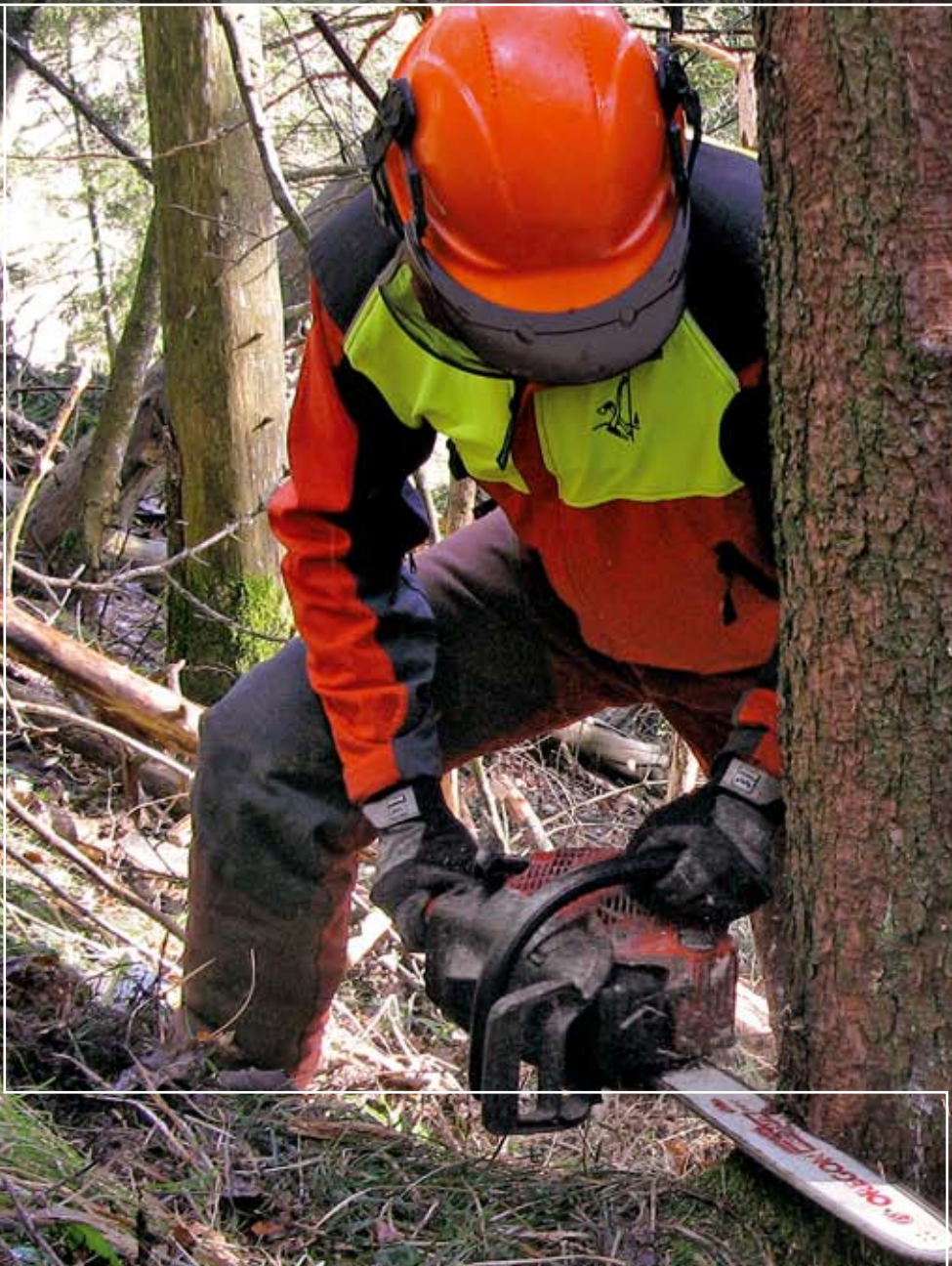

www.svb.at

sicher & gesund

Fällschnitte • Fällschnitte bei „Hängern“ • Trennschnitte

Fällschnitte

Der Fällschnitt kann mit verschiedenen Schneidetechniken ausgeführt werden und hängt im Wesentlichen vom Durchmesser des Stammes bzw. von der Länge des Schwertes ab.

Fällschnitt ohne Anstechen

Erste Hälfte mit ziehender Kette, zweite Hälfte mit schiebender Kette schneiden. Keile rechtzeitig setzen.

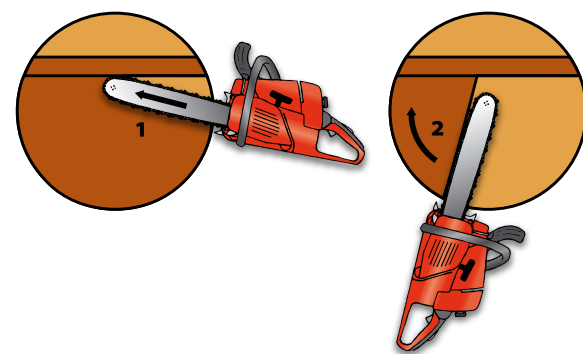
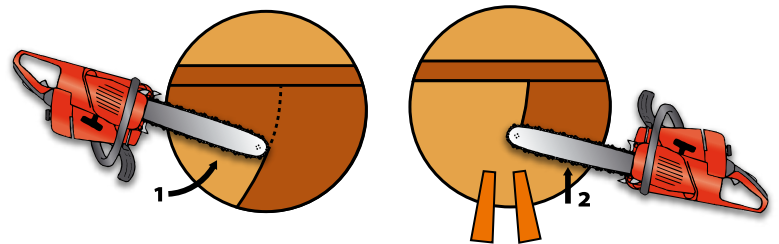

Fällschnitt mit Anstechen

hinter der Bruchleiste und Schneiden mit ziehender Kette, wobei das Schwert radial geführt wird (Spitze immer im Zentrum).

Herzstich

Übersteigt der Stammdurchmesser die doppelte Länge des Schwertes, wird vor dem Fällschnitt vom Fallkerb her durch die Bruchleiste der Herzstich ausgeführt.

Der Herzstich wird in Höhe des Fällschnittes geführt.

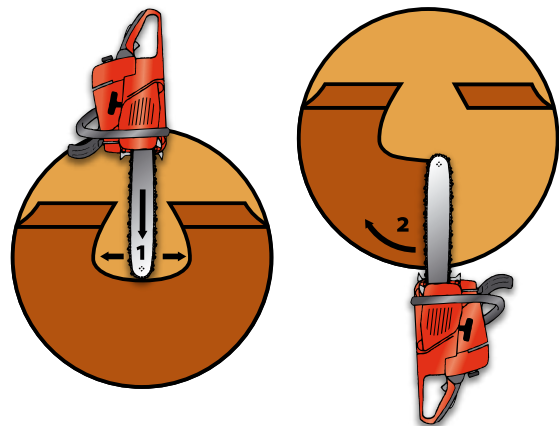

Fällschnitt bei stark gebogenem Stamm (Schwachholz)

Ist das Belassen einer Zugleiste nicht möglich, hat sich im Schwachholz der V-Schnitt als Stand der Technik etabliert.

- 1 Zwei überlappende Fallkerbe in V-Form anlegen (Winkel zueinander kleiner 90 Grad)
- 2 Fällschnitt von hinten, rund 2 cm höher als die Fallkerbsohlen durchführen.
- 3 Schnittführung bis der Baum zu fallen beginnt.

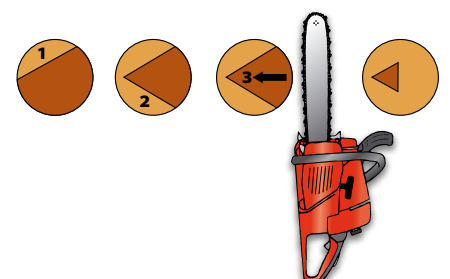
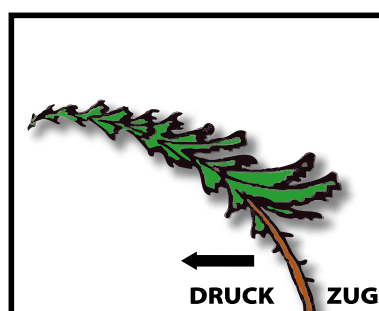

Fällschnitte bei „Hängern“

„Hänger“ sind Bäume, die nicht senkrecht stehen, sondern in eine Richtung geneigt sind oder deren Schwerpunkt außerhalb der Stammachse liegt. Ein Hänger kann durch einen krumm gewachsenen Stamm, einseitige Belastung, Windeinwirkung bzw. Schnee- und Raureifbehang entstehen.

Der „Vorhänger“ hängt in Fallrichtung (Zugseite hinten). Gefahr des Aufreißens entlang des Stammes bei normaler Schneidetechnik! **Schnittbeginn daher nie an der Zugseite!**

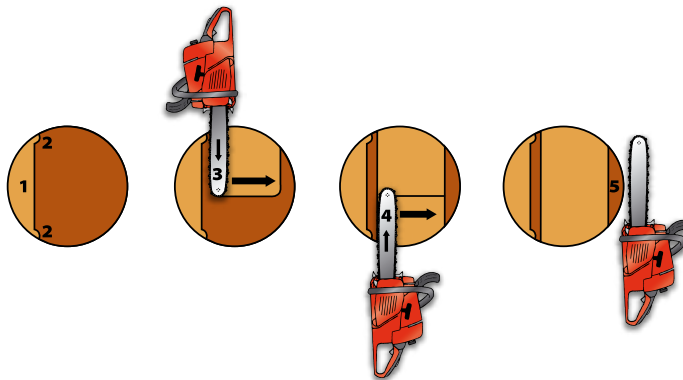
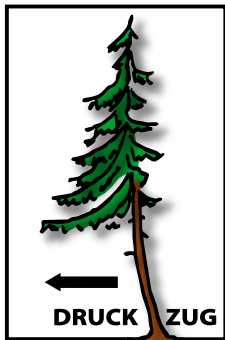

- 1 Fällkerb schneiden.
- 2 Splintschnitte schneiden.
- 3 Anstechen hinter Bruchleiste und Fällschnitt bis zur Halteleiste schneiden.
- 4 Bei starken Bäumen auch an gegenüberliegender Seite anstechen und Fällschnitt fertig schneiden.
- 5 Belassene Halteleiste (Zugleiste) schräg von außen nach innen durchtrennen.

Der „Rückhänger“ hängt entgegen der Fallrichtung (Zugseite vorne). Kann ohne Seilzug nur bedingt gefällt werden

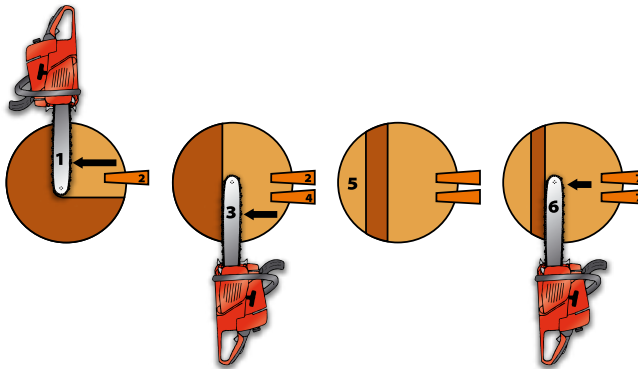
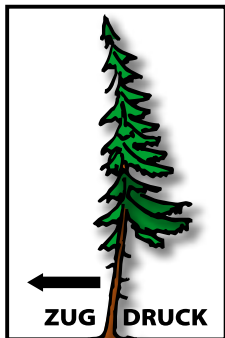

- 1 Es wird mit dem Schneiden des Fällschnittes begonnen (Arbeitsbeginn an der Druckseite).
- 2 Durch Setzen mehrerer Keile wird der Baum kontinuierlich aufgeklent und der Fällschnitt weitergeführt.
- 3 Der Baum wird so lange aufgeklent, bis er senkrecht steht.
- 4 Der Fällkerb wird angelegt und der Fällschnitt fertiggestellt.
- 5 Danach wird der Baum umgeklent.

Der „Seithänger“ hängt seitlich (rechts oder links) zur Fallrichtung. Die Bruchleiste bleibt an der Zugseite stärker.

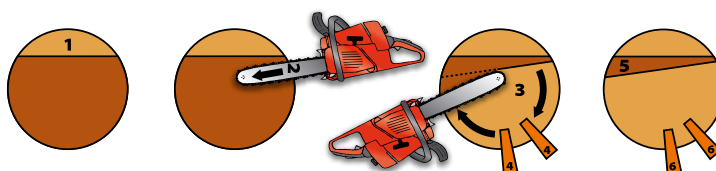
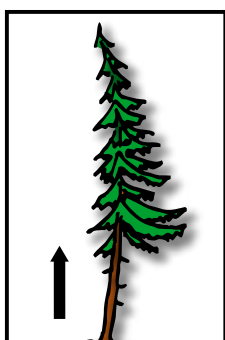

- 1 Anlage des Fällkerbes.
- 2 Anstechen an der Druckseite und Fällschnitt zur Zugseite führen.
- 3 Keile noch im Bereich der Druckseite setzen.
- 4 Bruchleiste an der Zugseite stärker belassen.
- 5 Baum umkeilen.

Trennschnitte

Nicht verspanntes Holz

bei Stammdurchmesser bis etwa Schwertlänge:

Trennschnitt mit ziehender Kette als Fächerschnitt führen (Krallenanschlag einsetzen).

Stammdurchmesser bis etwa 5/4 der Schwertlänge:

Senkrecht beischneiden an der gegenüberliegenden Stammseite, dann Trennschnitt mit Fächerschnitt.

Stammdurchmesser bis zweifache Schwertlänge:

Trennschnitt von beiden Seiten ausführen.

Es ist empfehlenswert, auch bei unverspanntem Holz an der Unterseite vorzuschneiden (verhindert ein Klemmen und Einreißen).

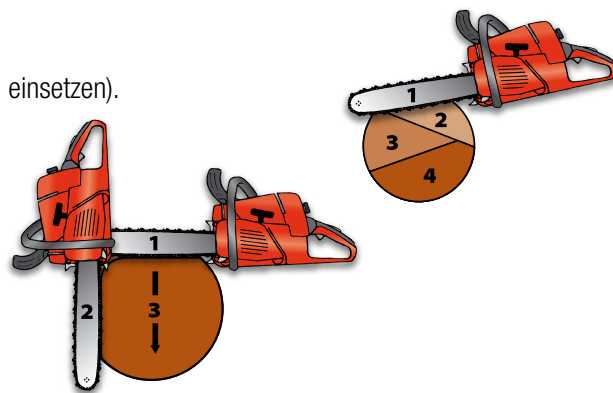

Schwach verspanntes Holz

Bei verspanntem Holz beginnt die Bearbeitung **immer an der Druckseite!**

Schwache Stämme mit geringer Spannung werden an der Druckseite vorgeschritten **1** und dann von der Zugseite durchgeschnitten **2**.

Stärkere Stämme werden nach dem Vorschneiden an der Druckseite **1** seitlich gegenüber dem Sägeföhner **2** und dann auf der Seite des Sägeföhners **3** beigeschnitten. Der Trennschnitt **4** erfolgt wieder von der Zugseite her.

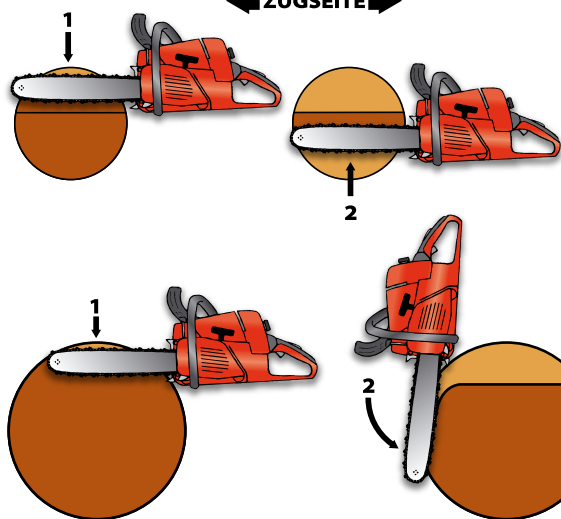

Stark verspanntes Holz

- 1 Schnittbeginn an der Druckseite.
- 2 Durch den Stamm durchschneiden und Zugleiste belassen.
- 3 Trennschnitt in Richtung Druckseite führen und Bruchleiste belassen (1/10 d).
- 4 Nach dem Schneiden von Splintschnitten die Zugleiste durchtrennen.

Ist der Stammdurchmesser größer als die Schwertlänge, wird von beiden Seiten geschnitten.

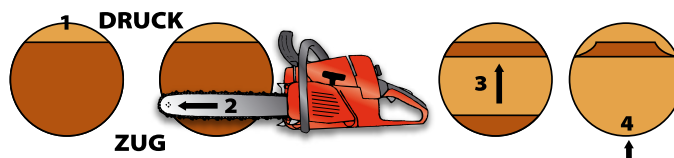

SOZIALVERSICHERUNGSANSTALT DER BAUERN • SICHERHEIT UND GESUNDHEIT

Hauptstelle,

RB Niederösterreich/Wien

1031 Wien, Ghegastraße 1

Tel. 01/797 06/2305

sib.noe@svb.at

RB Burgenland

7001 Eisenstadt, Krautgartenweg 4

Tel. 02682/631 16/3311

sib.bgl@svb.at

RB Oberösterreich

4010 Linz, Blumauerstraße 47

Tel. 0732/76 33/4315

sib.ooe@svb.at

RB Salzburg

5021 Salzburg, Rainerstraße 25

Tel. 0662/87 45 91/5311

sib.sbg@svb.at

RB Tirol

6021 Innsbruck, Fritz-Konzert-Straße 5

Tel. 0512/52 067/6262

sib.trl@svb.at

RB Vorarlberg

6901 Bregenz, Montfortstraße 9

Tel. 05574/49 24/7311

sib.vbg@svb.at

RB Steiermark

8074 Raaba bei Graz, Dietrich-Keller-Straße 20

Tel. 0316/343/8315

sib.stmk@svb.at

RB Kärnten

9021 Klagenfurt, Feldkirchner Straße 52

Tel. 0463/58 45/9233

sib.ktn@svb.at